

## A Bridgerton család

2020. december 25-én karácsonykor mutatták be A Bridgerton család szériát Netflix-en, amely még a legoptimistább várakozásokat is felülmúlta, a Julia Quinn romantikus regényeiből készült 8 részes első évadot 82 millió háztartásban indították el világszerte. Az eredménnyel Shonda Rhimes kosztümös újdonsága a korábbi csúcstartó Vajákat is legyőzte, amelybe 76 millióan néztek bele a premiert követő első 28 napban.

A Bridgerton család leginkább azzal az egyesek számára polgárpukkasztó kreatív hozzáállással hívta fel magára a figyelmet, hogy szereplőgárdája kifejezetten diverzán az 1813-as londoni arisztokráciához képest és hogy a háttérben Ariana Grande, vagy éppen Billie Eilish dalok szólnak vonósokra áthangszerelve a Vitamin String Quartet és Kris Bowers előadásában. A Netflix sorozatának zenei supervisorja, Alexandra Patsavas az ET Online-nak adott interjújában mesélt arról, hogy az ötlet meglepő módon nem tőle, hanem A Bridgerton család showrunnerétől, Chris Van Husentől származik, aki a pilot epizódot és az évadfinálét is forgatókönyvíróként jegyezte. A zenei supervisorok azok, akik kiválasztják egy-egy film vagy sorozat betétdalait, szem előtt tartva, hogy a számok ne zökkentsék ki a nézőket, hanem hozzáadjanak a hangulathoz és a történetet továbblendítsék.

Ennél fogva a színészek bőrszíne tényleg teljesen sokadlagos kérdés, hiszen a karaktereknek nem képezik lényeges részét az etnikumuk, ez pedig még inkább növeli a sorozat idealizmusát. És noha pont emiatt inkább fantasy kategóriába is be lehetne sorolni, a sorozat egyik ellentmondásossága is ebből fakad és olyan képet próbál kivetíteni egy letűnt korra, amely még ma sem érvényes a valóságban. A Sarolta királynőt alakító, Golda Rosheuvel megjelenése meglehetősen szembe a valósággal, egyes történelmi források szerint a az 1744-ben született Zsófia Sarolta mecklenburg-strelitzi hercegnőt mindössze 17 évesen adták hozzá III. Györgyhez, és azt tartják róla, hogy ő volt az egyetlen fekete bőrű brit királyné, akinek a leszármazottjai között megtalálhatjuk a jelenleg uralkodó II. Erzsébetet is. A feltételezést megerősíti Allan Ramsay, az 1760-as évek elején készült festménye, valamint több kutató is arra jutott, hogy bár Sarolta német volt, felmenői között a portugál királyi család színesbőrű tagjai is megtalálhatóak.

Julia Quinn regénysorozat adaptációjának kiinduló pontja különleges és sok mindenről lehetne róla írni, mindegyik kötete a címbeli Bridgerton család ABC sorrendben elnevezett egy-egy család tagjára koncentrál. Adva van a címszereplő rokonság legidősebb hölgy tagja, a királynő szerint is a báli idény egyik üdvöskéje, Daphne (Phoebe Dynevor), akinek igyekeznek férjet találni, azonban a családfőként működő, tüzes alaptermészetű bátyja, Anthony (Jonathan Bailey) minden kérést elijeszt. Csakhogy színre lép a báty néhai barátja, Simon Basset herceg (Regé-Jean Page), aki nem igazán kíván házasságot kötni, ezzel szemben valahogy le kell ráznia a jómódú vőre vadászó anyák keselyűként keringő hadseregét és Daphne-nak is jól jönne, ha az érdemi kérések figyelmét kihívnák, így kamu udvarlással lépnek szövetségre, azonban ahogy az lenni szokott, egykettőre kiderül, gyengéd érzelmeket táplálnak egymás iránt.

Ha pedig nem lenne elég a megannyi családtag sóvárgása az elérhetetlen iránt, valaki az arisztokrácia belső köreiből Lady Whistledown néven (maga Mary Poppins, azaz Julie Andrews narrálásában) kiteregeti a lordok és milady-k féltve őrzött szennyesét, ezzel pedig a történetekre és a szereplőkre nem kevés hatást gyakorol, élen a felbosszantott királynővel. A

Lady kilétének felderítése a sorozat egyik markáns szála, mely nyomozást elsősorban Eloise, a második legnagyobb Bridgerton-lány vezet, de a királynő legalább ennyire investálódott a Whistledown személye körüli rejtélybe, ami pedig csak még szórakoztatóbbá teszi az ügyet.

Elég szembetűnő dolog a szereplők tájékozottsága, műveltsége, szellemessége és bár vannak köztük ellenszenves figurák és káros szenvedélyekből is akad bőven, az ember igen hamar azon kapja magát, mennyire nagyon szeretne ott lenni velük ebben a mindig vidám, színes, izgalmas és szórakoztató közegben. A valóság ennél sokkal árnyaltabb és bizony a báli szezon sok család számára létkérdés volt, egy jó vagy rossz házasság végérvényesen eldönthetett mindent. Ebben az időben szerelemből házasodni igen nagy felelőtlenségnek számított, így amikor a hozomány mellett a kémia is működött és tényleg megvolt az a bizonyos szikra, mindenki nagy érdeklődéssel fordult a dolog felé (más-más okból kifolyólag).

Ám az események előrehaladtával a széria kezdi egyre komolyabban venni magát, és ahogy átveszi Ariana Grande helyét Vivaldi, úgy kopik ki a mese a történetből. A teherbe esett hajadon lány cselekményszálán keresztül, azaz a tehetetlen női sors reprezentálásával erősödik a sorozat szövetébe az amúgy is beleszótt feminizmus, ilyen tárgyilagosan ritkán mutatják a fűző ejtette sebeket, de ugyanakkora természetességgel ábrázolják az erős női karaktereket is.

A mindent elsőprő szerelmen túl pedig előtörnek viszonzatlan érzelmek, halálos tragédiák és gyerekkori traumák. A tündérmesei elemek kiszórásával párhuzamosan erősödő realizmus ellenére azonban a későbbi részek épp ugyanúgy nem illetik határozott kommentárral a faji kérdéseket az 1810-es évek Londonjában, mint a sorozat elején, a társadalomkritika efféle hiánya pedig megerősíti a tényt, miszerint a Bridgerton akkor működik a legjobban, mikor átadja magát a habos-babos, ugyanakkor pikáns fikciónak. Szerencsére az évad végére Rhimesék ezt felismerték, így egy tollvonással visszatérnek ahhoz a Netflix produkcióira jellemző, Emily Párizsban-féle eszképzizmushoz, amelyre valljuk be, 2020-ban igenis szükségünk van.

A Netflix sikersorozatának új részeit idén tavasszal kezdik el forgatni, a koronavírus-járvány miatt azonban elképzelhető, hogy a második szezon csak 2022-ben kerül képernyőre. A Bridgerton család 7,3 ponton áll az IMDb-n, 59 ezer szavazat alapján.

#### Kinek Ajánljuk

- Az angol arisztokrácia élete iránt érdeklődőknek.
- Jane Austin rajongóknak!
- Akiket érdekelnek a csodás kosztümök.

#### Kinek Nem

- Akik nem szívlelik a “történelem hamisítást” egy fikciós sorozatban sem.
- Ha a popslágerek kidobnak az élményből.
- Akiket zavar a túl sok szex jelenet.

## D A R K

Ez a három évados Ádám és Éva sztori teljesen beszippantott engem. Sőt elárulom, egyszerűen vonz az időutazás! Na, de valójában miről is van szó?

A Dark egy sci-fi/thriller műfajba tartozó sorozat (és a tudományos fantasztikum igencsak közel áll a szívemhez), amelyet Baran bo Odar és Jantje Friese hoztak létre. A sorozat egy fiktív német városban, Windenben játszódik, aminek meglepően örültem, hogy végre egy európai műt nézhetek. Egy fiatal rejtélyes eltűnése után titkok és különös kapcsolódási pontok derülnek ki négy család között, melynek során egy időutazással is összefüggésbe kerülő, generációkon átívelő konspirációra derül fény. A széria olyan kérdéseket boncolgat, mint az idő, az okszerűség, illetve az emberi döntések hatásai az időben.

A Dark volt a legeslegelső németajkú saját gyártású Netflix-tartalom, amely 2017. december 1-jén jelent meg. Az első évad pozitív visszhangot kapott a kritikusoktól, akik egy másik Netflixes sorozathoz, a Stranger Thingshez hasonlították, de sok hasonlóságot mutat a Twin Peaks című sorozattal, illetve a Donnie Darko című filmmel is. A Rotten Tomatoeson például 90 százalék fölött tartja a kritikusok és a nézők értékelése a sorozatot. Mi több, tavaly júniusban szintén ezen az oldalon hozták ki minden idők legjobb Netflix-sorozatának. A második évada 2019. június 21-én jelent meg, míg a harmadik, egyben utolsó évada 2020. június 27-én, ezután vált igazán népszerűvé szerintem.

Le kell szögezmem, ez egy nagyon bonyolult és kusza cselekménnyel bíró alkotás. A helyzet az, hogyha ezt a szériát tervezed nézni, akkor nagyon kell figyelni, ám ez a fokozott figyelem meghozza a gyümölcsét! Hiszen végül egy olyan elképesztően izgalmas és komplex egységgé rendeződik, amit hasonló jellegű műremektől már nagyon rég kaptam. A Dark minden kétséget kizáróan az utóbbi évek egyik legjobb sci-fi sorozata, az pedig, hogy nem a Hollywood terméke, külön örömteli számomra.

A Dark története Winden szürke városában, 2019-ben veszi kezdetét, mikor is egy Michael Kahnwald (Sebastian Rudpolh) nevű művész öngyilkosságot követ el, ezzel olyan események láncolatát indítva el, ami a település minden lakójának életére hatást gyakorol. A trauma feldolgozása miatti hosszú kihagyás után a néhai művész fia, Jonas Kahnwald (Louis Hofmann) épp visszatér a helyi középiskolába folytatni a tanulmányait, és az amúgy sem épp rózsás közérzetén nem sokat javítanak távollétében beállt változások, mint például, hogy a szerelme, Martha Nielsen (Lisa Vicari) már a legjobb cimborájával jár. Ezzel párhuzamosan Jonas anyja, Hannah (Maja Schöne) a fia szerelmének apjával, az egyik helyi rendőrnnyomozóval, Ulrich Nielsennel (Oliver Masucci) szexuális kapcsolatot folytat. A férfi fia, Magnus (Mortiz Jahn) a gimnázium egyik antiszociális fekete bárányába, Franziskába (Gina Stiebitz) zúg bele, aki pedig a helyi rendőrfőnök, Charlotte Doppler (Caroline Eichhorn) idősebb lánya, aki épp egy eltűnt fiú után nyomoz, kevés sikerrel.

Mindezen kívül is még számos diszfunkcionális család aktuális problémáját megszéllőzteti a felvezetés, és úgy érzem az eddigiek alapján már sejthető, miért írtam fentebb, hogy a sorozat igencsak kuszának érződik. Az hamar egyértelművé válik számomra, hogy szinte minden család minden generációjának akadnak sötét titkai. Winden lakói sportot űznek az egymás előtt titkolózásból, de ezen kívül ott van még az eltűnt fiú esete is, ráadásul a helyi atomerőművet a német energiatörvény módosítása miatt éppen bezárni készülnek, ami a város számos polgárának egzisztenciáját veszélybe sodorja. Mindennek tetejébe pedig ott van

a város melletti erdőben a misztikus barlang, aminek mélyén Winden legsötétebb titka rejtőzik. Sok érdekes történet-szálat indít útjára nagyon rövid idő alatt a Dark, és ne legyenek illúzióink, itt bizony minden összefügg mindennel, még a legjelentéktelenebbnek tűnő események is.

Ha őszinte akarok lenni, a Dark egyáltalán nem az a lazán hátradőlős, agykikapcsolós, pihentető sorozat. Nem egyszerű követni a sok különféle sztorit, a rengeteg szereplőt, a több idősíkot, de ha az ember hajlandó kicsit fókuszálni a részletekre, és elkapja a sok rejtély hangulata, hamar a helyükre kattannak az összefüggések, és az első évad második harmadára már a néző is gördülékenyen illeszti be az egyre-másra felbukkanó újabb darabokat a nagy kirakósba. Ezalatt pedig nem győzünk meglepődni a rengeteg újabb titkon, a szereplők motivációin, a korábbi rejtélyek megoldásán, melyek helyett aztán még egyszer annyi újabb titkot kapunk.

Szintén megnehezíti a koncentrációt, hogy a készítőik egyszerűen nem tudnak mit kezdeni a nagyszámú karakterrel. Már a „jelen“-ben is rengeteg figurát ismerünk meg, később a különböző idősíkok újabb és újabb személyeket szülnek, sőt olyan is van, akinek több verzióját látjuk a sorozat folyamán.

Kiemelném, hogy szériánk meglehetősen jól bánik az atmoszférával, a világtól távol eső kisváros toposz ugyan, de itt ezt sikerült eredményesen integrálni a történetbe. Még a településen belül is nagyon kevés helyszínt érintünk, az időről időre szakadozó áramellátás és a látszólag szimbolikus jelentőséggel bíró eső szintén remekül fokozzák a klausztrófób érzetet, emellett az égből lehulló madarak már-már horrorisztikus képzetet keltenek. Ezzel összekapcsolódik, hogy bár a jellemrajz nagyon érintőleges, az, amit a Dark az emberi életről állít, az eredetinek és frissnek mondható. A múlttal való szembenézés, a továbbörökített traumák, az átadott minták erőteljesen jelennek meg.

A kiváló alapgondolatok mellett a megvalósítás is igényes, a zene például egészen remek, de én a képi világot is zseniálisnak tartom, ötletes megoldásokat tartalmaz, melyek remekül rímelnék a gondolati síkra: például a második évadban Martha és Jonas csókjelenete, ahol a figurák körül körbeforduló kamera jelzi, hogy itt nem egy egyszerű szerelemről van szó, hanem olyanról, ami ebben a világban örökre elrendeltetett, akárcsak Ádám és Éva anekdotája. De eleve milliónyi Bibliai utalást lelünk fel benne, hiszen eleve erre épít.

Rengeteg, az időutazós sci-fik világát rendszeresen foglalkoztató és megmozgató kérdést, avagy paradoxot tartalmaz a sorozat. Van, amit könnyedén felül ír akármikor, és van, amelyet megmásíthatatlannak fogad el. A Dark lezárása, bár nem fog mindenkit kielégíteni, de összességében pont annyi egyértelmű választ ad az évek során feltett kérdésekre, mint amennyit rejtve hagy.

## KINEK AJÁN LJUK

- Az időutazós sci-fi szerelmeseinek.
- Az igényes színészi játékok szeretőinek.
- Akikre frissítően hat az európai környezet.
- Akik szeretnek nosztalgiazni, és visszatekinteni az időben!

## KINEK NEM

- Akiket zavarnak a paradoxonok...
- ... vagy a filozófiai kérdések...
- ... esetleg a túl sok szereplő.

## *The Queen's Gambit*

Derült égből villámcsapás. Szinte a semmiből érkezett a Netflixre 2020. október 23-án a *The Queen's Gambit* (magyarul *A vezércsel*) című amerikai drámai minisorozat, amely a kitalált sakkbajnok, Elizabeth Harmon (Anya Taylor-Joy) kapcsolatát mutatja be a játékkal az életének egyes meghatározó szakaszaiban. A széria Walter Tevis 1983-as azonos című regénye alapján készült. Anya Taylor-Joy karaktere igazán magával ragadó, már a *Széttröve* és az *Üveg* című filmekben is felfigyeltem rá.

A hét epizódba foglalt szcenárió felkapaszkodta magát kevesebb, mint egy hónap alatt az idei év legnagyobb pozitív meglepetései közé. A sorozatot Scott Frank és Allan Scott alkotta. A széria címét adó vezércsel az egyik leggyakrabban alkalmazott sakkmegnyitás, melynek célja az állás felnyitása, majd a gyors fejlődés. A világos a korán beáldozott gyalogjáért bőséges ellenértéket kap térelőny vagy tempelőny formájában. Az ötvenes-hatvanas években nőként helyt állni a sakk világában nem volt egy sétagalopp, pláne, ha valaki hajlamos az önpusztításra. Habár 2020-ban sem könnyű még mindig nőként érvényesülni, ellenben 50 évvel ezelőtt nem csak emiatt fájt a fejük.

A történet in medias res-ként csap le ránk, ahol Beth Harmon egy kádban ébred, másnaposan egy hotelszobában, aminek ajtaján vadul dörömbölnék. Gyorsan összekapja magát, lesiet az aulába, ahol egy sajtónyilvános, láthatóan nagy figyelemmel kísért sakkjátzsma vár rá.

És innen ugrunk a történet elejére. Az 1950-es évek végén Beth kilenc évesen árvaházba kerül, mert édesanyja autóbalesetben meghal, édesapja holléte pedig ismeretlen. Az otthon falai között a gondnok, Mr. Shaibel (Bill Camp) megismerteti vele a sakkot. A kislány rögtön a játék, valamint a nyugtatók függőjévé válik, amelyet minden nap adagolnak nekik a dolgozók. Ekkor realizálja, hogy a gyógyszerek hatására könnyebben képes fejben (egész pontosan a plafonon) játszani. Beth nem valami szociális és alig-alig nyílik meg mások előtt, egyetlen társa a bajban Jolene (Moses Ingram), aki megtanítja az árvaházban, hogy a pirulákat félre kell tenni és este kell beszédni a jobb hatás kedvéért. Ám 13 évesen végül befogadja egy család, nevelőapa hamar elhagyja a familiát, így magára marad az alkoholizmusba menekülő nevelőanyjával, Almával (Marielle Heller).

Vitathatatlan sakk tudását immáron az árvaház falain túl is hasznosíthatja, kezdetben mint pénzkeresési forrás. Versenyről versenyre jár, hol győz, hol veszít, a nyugtatók mellett, immáron az alkoholnak is rabja. Megtudjuk, hogy Beth édesanyja öngyilkos lett, ezzel együtt igen egyedi barátsággal és szeretettel teli kapcsolat alakul ki Beth és nevelőanyja, Alma között, egyre egyértelműbb, hogy a két szenvedélybeteg érzékeny, de ambivalens kapcsolatban köt ki. Azonban Beth nem csak nevelőanyjával ápol szoros viszonyt, a férfiak irányába is nyitni kezd. Szerelmes lesz, egy nála jóval idősebb férfiba, Townes-ba (Jacob Fortune-Lloyd), akivel sajnos eltávolodnak egymástól. Alma, Beth egyik versenyén életét veszti Mexikóban, ezután a lányt Harry Beltik (Harry Melling) az egykori legyőzött ellenfele fogadja szárnyai alá, hogy elterelje a figyelmét a gyászról, és inkább a sakkra összpontosítson, hogy felkészüljön a Burgov elleni játszmára. Mondhatni Harry-vel lesz az első igazi párkapcsolata, de hamar véget ér. Harry Melling a *Harry Potter*, a *Mindig az Ördöggel* és *A halhatatlan gárda* című filmekkel vált közismertté.

Szépen építik fel az alkotók Beth karakterét, a sorozat első részeiben puzzle-darabkákat adnak a múltjáról, hogy a kádas jelenethez érve segítsenek kirakni a teljes képet. Beth egyénisége tökéletesen mutatja, hogy egy emberi lelket hogyan lehet úgy megsebezni, hogy emellett ezek a sebek adják az erejét is. Látjuk, hogyan lesz a kislányból függő, hogyan menekül a versenyzés vagy a tudatmódosító szerek kábulatába. És tudjuk, miért teszi. Az első rész kivételével minden epizód elején kapunk egy visszaemlékezést az édesanyjáról, aki nem pont azokat az értékeket tanította a lányának, amikre szüksége lenne, főleg nem gyerekként.

Olyan komoly témákat jár körül tökéletesen a széria, mint az egyes élvezeti szerektől való függés (alkoholizmus, drogok), a menstruáció, a szex, az öngyilkosság, a halál, az elválás, a szerelem, a kommunizmus, a kereszténység, a megszállott sportolók életvitele és emberi kapcsolatai, a gyerekkori traumákból való felépülés vagy épp a "mit jelent példaképnek lenni?" kérdéskör.

Benny Watts (Thomas Brodie-Sangster), az országos bajnok legyőzésére szánja el magát főszereplőnk, akit csak többszöri próbálkozás után sikerül megvernie, később pedig vele lesz az eddigi legfelemelőbb szexuális élménye. Thomas Brodie-Sangster a Trónok harca sorozattal és az Útvesztő című filmmel vált ismertté. A sorozatban van egy rész, ahol Benny Watts azt fejtegeti, hogy az oroszok azért jobbak sakkban, mert az amerikaiakkal ellentétben ők még ezt is csapatban játsszák. Ennek a mondatnak is van súlya. Beth az életet játssza egyedül. Édesanyja a visszaemlékezések szerint arra tanította, hogyan tudjon egymaga boldogulni az életben, ahol senki másra nem számíthat saját magán kívül. A lány nem véletlenül szeretett bele pont egy olyan játékba, amit a döntéseivel tud kontroll alatt tartani.

Vasily Borgov (Marcin Dorociński), Beth szovjet nemezise, aki mindenben a lány ellenpontjaként szolgál: kimért, tökéletes modorú, rezzenéstelen arcú, és Beth viharos és agresszív megnyitásai helyett a lassú, unalmas, de kíméletlen végjátékok nagymestere kétszer is legyőzi női főszereplőnköt. A második győzelmekor érünk el a nyitó-kádas jelenethez és tulajdonképpen itt kapcsolódunk be teljesen a történetszáiba.

Számtalan réteget lehet lehúzni mind a karakterről, mind pedig az egész showról, ehhez pedig egyáltalán nem kell hozzá sakk szakértőnek lennünk. Az alkotók nem spóroltak, valódi nagymestereket kértek fel a sorozat szakmai tanácsadóinak, köztük a korábbi világbajnokot, Garri Kaszparovot. Ők nemcsak a meccseket segítettek kitalálni, de a szereplőkkel is sokat beszélgettek arról, hogy néz ki egy sakkverseny, vagy milyen állapotban van az ember egy félbeszakított döntő éjszakáján. Nem véletlen, hogy a Chess News nevű sakkportál máris minden idők legjobb sakkfilmjének kiáltotta ki a Vezércselt. A szakszerűség persze önmagában nem volna elég az üdvösséghez, de ez esetben dramaturgiai szempontból is kulcsfontosságúnak bizonyul, ugyanis épp a meccsek adják meg Beth karakterfejlődésének hitelességét. A moszkvai fináléhoz közeledve a sztori egyre érzelmesebbé és kiszámíthatóbbá válik, de ez nagyon nem rontja el az élvezetet: ezen a ponton már mindenképp látni akarjuk, hogy bontakozik ki a belengetett végjáték.

A sorozat olyannyira realiztikusan hat, hogy meggyőződésünk lehet, egy dokumentumfilmet nézünk, ezzel szemben az egész a képzelet szüleménye. Az egész sorozat hihetetlenül jól néz ki: a kosztümök, a helyszínek, a díszlet, a világítás csodálatos, ráadásul a sakkjátszmákat is kreatívan, változatosan oldották meg sokszor képileg (értsd, nem mindig ugyanabból a két kameraállásból nézünk a fekete és fehér oldal küzdelmét).

A vezércselben végig fontos szerepet játszik a közeg. Egyedi megoldás, hogy a sorozat úgy jeleníti meg a női főhőst egy olyan világban, amely a férfiak felségterülete, hogy senkit sem ítél el. Ebben a filmben úgy lehet valaki feminista, hogy a női karakter hibái is megmutatkoznak. A nő pedig nem a férfiérdemek elnyomásával emelkedik egyre magasabbra, hanem a saját tehetségével. Az emberi fejlődés áll a középpontban, amit a történet kísér végig, nem pedig fordítva.

Scott Frank gyönyörűen megírta és kifogástalan ívet adott a sorozatban annak az útnak, amit Beth-nek be kell járnia ahhoz, hogy feldolgozza a múltat. Ami egyrészt felemelő, de ami talán ennél is fontosabb, megmutatja azt a nagy igazságot, hogy az addikció a legintelligensebb emberekre a legveszélyesebb.

#### Kinek Ajánljuk

- Akiket érdekel a feminizmus
- Akik a szocializmus rabjai
- Akiket vonzanak az életrajzi történetek
- Az intellektuális drámák kedvelőinek
- Kezdőknek és nagymestereknek egyaránt

#### Kinek Nem

- Akiket zavar a dráma
- Akiket taszítanak a melankolikus, hosszúra nyújtott jelentek
- Akiket bosszant az árvaházak bánásmódja
- Akik irtóznak az autóbalesetektől

## ÓE maszk

### Terméktervezés a Rejtő Karon

A Rejtő Sándor Könnyűipari és Környezetmérnöki Karának Terméktervező Intézete (a későbbiekben: TTI) már 2020 szeptemberében belefogott számos különleges szájat és orrot eltakaró maszk készítésébe. A harmadéves ipari termék- és formatervező mérnök szakos enteriőr- és



textiltervezés specializáción tanuló hallgatók a gyakorlati órákon készíthettek kitűnő darabokat, különféle alapanyagokból kezdetben csak maguknak. A járvány sajnálatos terjedésével felmerült az igény a fejlesztések okán született művek sorozatgyártása iránt.

A Terméktervező Intézet munkatársai, Dr. Hottó Éva adjunktus és Wester Erika intézeti mérnök közösen kifejlesztett egy 100% pamut, egyedi ÓE logóval ellátott, hímzéstechikával készült, kék alapon fehér és fehér alapon kék színben készülő arcmaszkot. (Az előállítás folyamatáról kisfilm is készült a Kutatók Éjszakája online rendezvényre, melyet Mátrai Cintia és Andrónyi Tamás forgatott le.) Ez egy kétrétegű textil arcmaszk, emiatt jobban véd, de olyan anyagból készült, ami nem nehezíti meg a ki és belégzést.



Kalocsai Zsófia, az Ipari termék- és formatervező mérnök szak (ITF) harmadéves hallgatója és demonstrátora az ÓE logót először Corelban szerkesztette át, majd a hímzőgéphez járó PE-Design 8 programmal 5 varrasi vonal/milliméterre állította a hímzést a sűrűbb minta érdekében, ezután pedig

átállította 45°-os szögére a varrás irányát. Ezzel kifejlesztve a végleges hímzést.

A hímzés olyan díszítésre szolgáló eljárás, amely valamilyen alapanyagot (pl. vászon, szövet, bőr) tübe fűzött fonállal varrással készített mintával dekorál. A varrás során az anyagot oda-vissza át kell szúrni, és az így vezetett fonál adja a mintát az alapanyag felületén. A szálak és a hímzés szélének eldolgozása a munkadarab hátoldalán történik. A használt eszköz a Rejtő Karon egy régebbi Brother PR620 hímzőgép, amelyet valószínűleg a 2000-es évek elején vásárolhatott az egyetem. Ez a gép azért is különleges, mert ez egy 6 tús változat, így bonyolultabb minták elkészítésére is alkalmas.



A hímzés utána a maszkot összevarrják, majd levasalják magas hőfokon. Ez az egyszerű maszk forma azért praktikus, mert könnyen vasalható, ami azért fontos, mert a vasalás során használt hőfok csírátlanít és fertőtlenít, ezért ajánlatos ezeket a textil maszkokat rendszeresen vasalni minél magasabb hőmérsékleten.



A TTI kollégái, párhuzamosan a megrendelések teljesítésével, a Gundel Étteremlánc részéről érkezett megkeresésnek is eleget tettek. A híres étterem vezetői elsőrangú, a cég arculatához illeszkedő textil maszkok készítését kérték. A feladat teljesítésére Antalóczy Zsófia, az ITF harmadéves enteriőr- és textiltervezés specializáción tanuló hallgatója vállalkozott, aki a Tudományos Diákköri Konferencia keretében szakdolgozatában fogalmazta meg a sajátos elvárás mentén felmerülő design feladatot, és teremtette meg a prototípust, Dr. Csanák Edit DLA témavezető és szaktanár gondozásában.



A Rejtő Karon számos tehetséges tanuló és oktató fellelhető, akik nap, mint nap alkotnak újabbnál újabb terveket és designokat, valamint szeretnének még több új ötlettel előrukkolni. Éppen ezért nagyon fontosak ezek a projektek a karnak, hogy ezáltal öregbítsék egyetemünk hírnevét.

A Kutatók Éjszakájára készült a maszk előállításáról szóló kisfilmet itt találják: <https://www.youtube.com/watch?v=CxcKmlyUv2Q>

## Qform Olimpia 2020

Idén is megrendezték a Nemzetközi Qform Olimpia versenyt, melynek hazai szekcióján 7 bányászati hallgató vett részt, rendhagyó módon a vírus miatt online került megszervezésre 2020. május 8-án.



A Qform egy olyan szimulációs szoftver, mely segítségével alakítástechnológiai folyamatok modellezhetők, a hallgatói változat elérhető a Bányászati 131-es számítógéplaborjában. A Qform Olimpia pedig egyetemi hallgatók részére szervezett nemzetközi verseny, melynek hazai koordinátora prof. Králics György a BME-ről. Idén a Bányászati is nevezett hallgatókat a versenyre dr. Gonda Viktor felkészítésével.

Ennek kapcsán készítettem interjút Hrivnák Ádámmal és Barth Vendellel:

### ***1. Hogyan regisztráltál a versenyre?***

**H. Á.:** Az Óbudai Egyetem hallgatójaként felvettem a Véges elem modellezés nevű tárgyat, ez egy angol kritérium tárgy és ott lehet jelentkezni erre. Igazából nem is jelentkeztem, hanem pont adódott egy ilyen alkalom (ez a verseny amúgy minden évben indul), hogy az oktató, dr. Gonda Viktor felajánlotta ezt a lehetőséget, hogy elindulhatunk ezen a versenyen a tárgy teljesítéséért cserébe. És akkor így regisztráltunk.

### ***2. Sokan vették fel ezt a tárgyat? Mennyire ismert?***

**H. Á.:** Olyan hatan-heten vettünk fel ezt a tárgyat, nem nagyon ismert, szerintem több figyelmet kellene rá fordítani, mert nagyon hasznos, de sajnos igen... Minden félévben ilyen 5-6-7 ember veszi csak fel ezt a tantárgyat, de lehet, hogy épp emiatt csak évente indul.

### ***3. A regisztráció után mi következett?***

**H. Á.:** Alapjáraton úgy nézett ki, hogy minden héten volt egy óra, az elején volt egy külföldi oktató, mivel kritérium angol tárgy, de nem a Qform-mal foglalkoztunk, hanem egy másik programmal 2-3 órán keresztül, végül jött a lehetőség, hogy lesz ez a verseny, és akkor

áttértünk ennek a programnak a gyakorlására. Gonda Viktor Tanár Úr megszerezte a licenzeket, feltelepítette a gépekre, és ott használtuk minden órán, de... Sajnos pont ekkor jött a vírus, ezért nem mehettünk be az egyetemre, emiatt kerestünk más megoldást. Az AnyDesk nevű programot használtuk, hogy hozzá tudjunk férni a benti gépekhez otthonról. Ez egy hasznos és könnyen letölthető program, ezzel tudott mindenki otthon gyakorolni egyedül vagy akár közösen is.

#### 4. A tanár úr mennyire motivált titeket ebben a nehéz időszakban?

**H. Á.:** Szerintem teljes mértékben, mivel az óra időpontjaiban minden héten volt konzultáció, hogy átbeszéljük, ha van bármi kérdés, de mindenki gyakorolt otthon. Próbáltunk olyan feladatokat keresni, amiket már régebben megcsináltak. Ez volt a kiindulópontja az egésznek, a Qform honlapján fent voltak a korábbi évek győztesei, és azok alapján lehetett gyakorolni. De a tanár úr mindig segítőkész volt, ha írtam neki egy email-t általában 30 percen belül válaszolt. Tényleg fontos volt neki, hogy mi versenyre készülünk.

#### 5. Mi történt a verseny előtti szakaszban?

**H. Á.:** A nagyobb probléma az volt, amit szerintem minden diák aláírhat, hogy átálltunk e-tantervre, a házi feladatok száma pedig megtriplázódott. Szóval nagyon kevés időm maradt erre, pedig ez egy olyan dolog, hogy tényleg rá kell szánni az időt. 14 hetünk volt felkészülni tulajdonképpen, de inkább csak 10 hét, amiből konkrétan a programmal tudtunk foglalkozni. Ami amúgy teljesíthető, de azzal a házi feladat mennyiséggel, amit kaptunk elég hajszás volt.

#### 6. Mennyi időt vett igénybe a verseny és mi volt a feladat?

**H. Á.:** 6 óra volt a verseny maga, amit szerintem mindenki teljes mértékben kitöltött. Én például az utolsó pillanatban adtam le, kb. 5-6 percem maradt. Egy kovácsüzem megrendelést kapott fogaskerekek gyártására. A gyártási költségeket jelentősen csökkenteni kellett a következők miatt: A válság folytán a technológiai folyamatot a maximális anyagfelhasználási arány mellett kellett megtervezni. A gyár a következő gépekkel volt felszerelve: 5 és 10 tonna kovácskalapácsok,

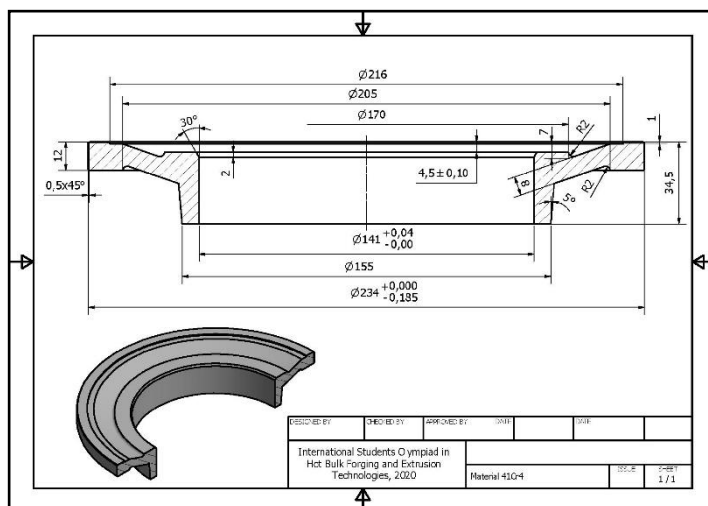

mechanikus forgattyús prések 25, 40 MN terheléssel, kivágóprés 2,5 MN terheléssel. Úgy kellett megterveznünk a kovácsolási technológiát, hogy ki kellett választanunk az egyik meglévő berendezést, figyelembe véve a terhelést/energiát és a rendelkezésre álló asztalméreteket. A QForm szimulációja során a probléma típusát „2D tengelyszimmetrikusan” kellett megadni.

### ***7. Milyen programokat használtál a verseny alatt?***

**H. Á.:** AutoCad, Catia, QForm, AnyDesk, Adobe Acrobat Reader, MS Office, szóval egyszerre több felé kellett figyelni, ez azért volt nehéz, mert csak otthonról tudtuk csinálni, ha bent lettünk volna az egyetemen sokkal egyszerűbb lett volna, hiszen eredetileg a BME-re kellett volna bemenni egy megadott időpontban.

### ***8. Volt időd a 6 órás verseny során enni-inni?***

**H. Á.:** Felkészültem reggel, vettem két-három fagyasztott pizzát a Lidl-ben, azokat sütöttem meg a verseny közben, amikor éppen ráértem és fogyasztottam el, de igen... azért oda kellett figyelni, és a legrosszabb tényleg az, hogy ott vagy 6 órán keresztül. Tartottak fél óra szünetet, de én azt nem használtam ki, inkább koncentráltam akkor a feladatra. Miután kész lettem és megnyugodtam, következett egy 10 órás alvás.

### ***9. Milyen nyelven kellett leadni a projektet?***

**H. Á.:** Alapjáraton úgy volt megbeszélve, hogy angolul kell megcsinálni, de a hazai koordinátor prof. Krállics György a BME-ről, mondta, hogy nyugodtan csináljuk magyar nyelven, ne ezzel húzzuk el az időt, majd a végleges dokumentumot, amit kiküldenek Oroszországba, azt majd lefordítják. Szóval ezt így engedélyezték.

### ***10. Milyen helyezést értetek el?***

**H. Á.:** A Bánkin a második helyezést értem el, idén 7 bánkis hallgató vett részt: Alvincz Gergely, Barth Vendel, Én (Hrivnák Ádám), Mahut Rajmund (harmadik helyezést ért el), Nagy Regina, Reich Erik és Szoboszlai Szabolcs.

**B. V.:** Házon belül, tehát az Óbudai Egyetemen az én megoldásom kapta az első helyet, így ezt küldték tovább a hazai döntőbe, ahol a zsűri Konstruktív Különdíjjal értékelte munkámat.

### ***11. A BME-n hogyan alakult a ranglista?***

**B. V.:** Az idei Qform online olimpián a BME hallgatója, Solti Kálmán érte el az első helyezést a nemzetközi mezőnyben.

***12. Milyen érzés volt nyerni az Óbudai Egyetemen belül?***

**B. V.:** A versenyre való felkészülés sajnos nem volt ideális a vírushelyzet miatt: Gonda tanárúr online iránymutatásával sokat segítettünk egymásnak két hallgatótársammal, így nekik is köszönhetem, hogy jól sikerült felkészülni a versenyre és jó eredményt értem el. Természetesen nagyon örültem, hogy az én munkámat találta legjobbnak a házi zsűri.

***13. Hogyan alakultak a továbbiak? Mi történt a továbbjutásod során?***

**B. V.:** A házi eredmény ismeretében a megoldásom a hazai mezőnybe lett nevezve, ahol sajnos nem bizonyult a legjobbnak de Konstruktív Különdíjat kapott, ami nagyon megtisztelő számomra. A vírushelyzet miatt eredményhirdetésre nem került sor, Gonda tanárúr tájékoztatott minket az eredményről.

Ezúton is gratulálok az egész csapatnak!

Az alakítástechnológiai szimulációs szoftverek a következő félévben is elérhetőek lesznek, dr. Gonda Viktor Tanár Úr várja továbbra is az érdeklődő hallgatókat!

Az interjút készítette: Mátrai Cintia